

www.wackergroup.com

0159226ru	004
0607	

Затирочная машина

СТ 36 СТ 48



РУКОВОДСТВО ДЛЯ ОПЕРАТОРА



0 1 5 9 2 2 6 R U

1. Введение	5
2. Информация по технике безопасности	6
2.1 Правила техники безопасности при эксплуатации	7
2.2 Безопасность оператора при работе с двигателями внутреннего сгорания	9
2.3 Правила техники безопасности при обслуживании	10
2.4 Местонахождение маркировочных табличек	12
2.5 Предупредительные и информационные таблички	13
3. Технические данные	18
3.1 Габариты и вес	18
3.2 Двигатель	20
3.3 Затирочная машина	24
3.4 Данные по уровню шума и вибрации	25
4. Эксплуатация	27
4.1 Области применения	27
4.2 Наладка новой машины	27
4.3 Рекомендованное топливо	27
4.4 Установка лопастей	28
4.5 Установка и регулировка рукояток	30
4.6 Органы управления	32
4.7 Кнопка остановки	33
4.8 Перед запуском	33
4.9 Включение – Honda	34
4.10 Выключение – Honda	35
4.11 Включение – Wacker	36
4.12 Выключение – Wacker	37
4.13 Блок управления двигателем	39
4.14 Эксплуатация	40
4.15 Тормозная система	42
4.16 Регулировка угла наклона	42

5.	Техническое обслуживание	44
5.1	График периодического техобслуживания – Honda	44
5.2	График периодического техобслуживания – Wacker	45
5.3	Моторное масло – Honda	46
5.4	Моторное масло – Wacker	47
5.5	Воздушный фильтр – Honda	48
5.6	Воздушный фильтр – Wacker	49
5.7	Свеча зажигания	50
5.8	Чистка отстойника – Honda	51
5.9	Чистка топливного фильтра – Wacker	51
5.10	Регулировка холостого хода – Honda	52
5.11	Регулировка карбюратора – Honda	53
5.12	Замена ремня	54
5.13	Смазка затирочной машины	55
5.14	Дополнительные грузы	55
5.15	Подъем	56
5.16	Хранение	57
5.17	Поиск и устранение неисправностей	58

1. Введение

Настоящее руководство содержит сведения и описание порядка выполнения операций, необходимые для безопасной эксплуатации и техобслуживания данной модели Wacker. В целях обеспечения собственной безопасности и защиты от травм внимательно изучите, примите к сведению и соблюдайте правила техники безопасности, изложенные в данном руководстве.

Данное руководство или его копию следует хранить вместе с устройством. В случае утери данного руководства или необходимости получения дополнительного экземпляра обратитесь в Wacker Corporation. Данное устройство изготовлено с учетом безопасности пользователя, однако при неправильной эксплуатации и обслуживании оно может представлять опасность. Внимательно соблюдайте инструкции по эксплуатации! По всем вопросам, связанным с эксплуатацией или обслуживанием устройства обращайтесь в Wacker Corporation.

Информация, содержащаяся в данном руководстве, представлена для аппаратов, выпускаемых на момент его публикации. Wacker Corporation оставляет за собой право изменять любую часть такой информации по своему усмотрению.

Все права, а в особенности права на копирование и распространение, защищены.

Copyright 2007, Wacker Corporation.

Не допускается воспроизведение какими бы то ни было способами или средствами, электронными или механическими, включая фотокопирование, какой-либо части настоящего документа без точно выраженного письменного согласия Wacker Corporation.

Любого рода воспроизведение или распространение без согласия Wacker Corporation представляет собой нарушение действующих авторских прав и преследуется в судебном порядке. Мы в прямой форме оставляем за собой право на внесение технических изменений (даже в отсутствие должного оповещения), направленных на усовершенствование наших устройств или относящихся к ним норм техники безопасности.

2. Информация по технике безопасности

В руководстве применяются пометки ОПАСНО, ОСТОРОЖНО, ВНИМАНИЕ, ПРЕДУПРЕЖДЕНИЕ и ПРИМЕЧАНИЕ, соблюдение которых необходимо во избежание травм, повреждения оборудования или неправильной эксплуатации.



Этот знак обозначает опасность. Он используется, чтобы предупредить пользователя о возможной травмоопасности. Во избежание травм и смертельных случаев необходимо соблюдать все правила техники безопасности, которые приводятся после этого знака.



Знак ОПАСНО указывает на опасную ситуацию, которая, если ее допустить, приведет к смертельному исходу или серьезной травме.



Знак ОСТОРОЖНО указывает на опасную ситуацию, которая, если ее допустить, может привести к смертельному исходу или серьезной травме.



Знак ВНИМАНИЕ указывает на опасную ситуацию, которая, если ее допустить, может привести к травме легкой или средней степени.

ПРЕДУПРЕЖДЕНИЕ: применяется без знака обозначения опасности. Знак **ПРЕДУПРЕЖДЕНИЕ** указывает на опасную ситуацию, которая, если ее допустить, может привести к повреждению имущества.

Примечание: *содержит дополнительную информацию, необходимую для работы.*

2.1 Правила техники безопасности при эксплуатации



Безопасная эксплуатация машины требует знаний и соответствующей подготовки. При ненадлежащей эксплуатации или эксплуатации неподготовленным персоналом оборудование может представлять опасность. Следует прочитать инструкции по эксплуатации, содержащиеся в этом руководстве и в руководстве по эксплуатации двигателя, и ознакомиться с расположением и надлежащим использованием всех органов управления. Неопытных операторов следует допускать к эксплуатации машины только после прохождения обучения, проводимого лицом, знакомым с ее работой.

- 2.1.1 Эксплуатация данного оборудования без надлежащей подготовки НЕ допускается. Лица, работающие с данным оборудованием, должны быть ознакомлены со связанными с ним рисками и факторами опасности.
- 2.1.2 ЗАПРЕЩАЕТСЯ трогать двигатель или глушитель во время работы двигателя или сразу после его выключения. Данные детали нагреваются и могут вызвать ожоги.
- 2.1.3 Принадлежности и навесные элементы, не рекомендованные корпорацией Wacker, использовать ЗАПРЕЩАЕТСЯ. Это может привести к повреждению оборудования и травмированию пользователя.
- 2.1.4 ЗАПРЕЩАЕТСЯ оставлять работающую машину без присмотра.
- 2.1.5 ЗАПРЕЩАЕТСЯ эксплуатировать машину без кожуха ременной передачи. Открытые приводные ремни и шкивы служат потенциальными источниками опасности, способными причинить серьезные травмы.
- 2.1.6 ЗАПРЕЩАЕТСЯ применять машину в целях, для которых она не предназначена.
- 2.1.7 ЗАПРЕЩАЕТСЯ использовать затирочную машину рядом с приподнятыми участками бетона, высота которых меньше высоты кольцевого ограждения.
- 2.1.8 ЗАПРЕЩАЕТСЯ поднимать аппарат только за рукоятку. Рукоятка может сломаться и привести к падению аппарата, а возможно и к травмированию стоящих рядом людей.
- 2.1.9 Следует ВСЕГДА использовать защитную спецодежду, соответствующую месту выполнения работ, во время эксплуатации оборудования.

- 2.1.10 Следует ВСЕГДА использовать средства защиты органов слуха и зрения во время работы с данной машиной.
- 2.1.11 Следует ВСЕГДА помнить о движущихся частях и соблюдать безопасную дистанцию между ними и руками, ногами и свободной одеждой.
- 2.1.12 Перед началом работы с оборудованием ОБЯЗАТЕЛЬНО изучите, примите к сведению и соблюдайте порядок работы, изложенный в данном Руководстве для оператора.
- 2.1.13 Неиспользуемое оборудование НЕОБХОДИМО хранить надлежащим образом. Оборудование нужно хранить в чистом, сухом, не доступном для детей месте.
- 2.1.14 ОБЯЗАТЕЛЬНО закрывайте топливный кран двигателей, им оснащенных, если аппарат не используется.
- 2.1.15 Перед началом работы с устройством ОБЯЗАТЕЛЬНО убедитесь, что все предохранительные устройства и ограждения присутствуют и исправны. ЗАПРЕЩАЕТСЯ видоизменять и отключать предохранительные устройства. ЗАПРЕЩАЕТСЯ эксплуатировать аппарат, если какие-либо предохранительные устройства или ограждения отсутствуют или неисправны.
- 2.1.16 ОБЯЗАТЕЛЬНО удостоверьтесь в том, что оператор ознакомлен с необходимыми мерами безопасности и методами работы до начала работы с устройством.
- 2.1.17 Перед запуском затирочной машины ОБЯЗАТЕЛЬНО проверьте работу блока управления двигателем. ЗАПРЕЩАЕТСЯ включать затирочную машину, если блок управления двигателем работает ненадлежащим образом.

2.2 Безопасность оператора при работе с двигателями внутреннего сгорания



ОПАСНО

Двигатели внутреннего сгорания особенно опасны во время работы и заправки топливом. Прочитайте и соблюдайте предупредительные инструкции в руководстве пользователя по двигателю и приведенные ниже правила техники безопасности. Несоблюдение приведенных ниже инструкций и правил техники безопасности может привести к серьезной травме или смертельному исходу.

- 2.2.1 НИ В КОЕМ СЛУЧАЕ не запускайте аппарат в помещении или закрытом пространстве (например, в глубокой канаве) в отсутствие достаточной вентиляции в виде вытяжных вентиляторов или шлангов. Выхлопные газы из двигателя содержат ядовитый угарный газ, воздействие которого может вызвать потерю сознания и привести к смерти.
- 2.2.2 ЗАПРЕЩАЕТСЯ курить при работе с устройством.
- 2.2.3 ЗАПРЕЩАЕТСЯ курить при заправке двигателя топливом.
- 2.2.4 ЗАПРЕЩАЕТСЯ заправлять горячий или работающий двигатель.
- 2.2.5 ЗАПРЕЩАЕТСЯ заправлять двигатель вблизи открытого огня.
- 2.2.6 ЗАПРЕЩАЕТСЯ проливать топливо при заправке двигателя.
- 2.2.7 ЗАПРЕЩАЕТСЯ запускать двигатель вблизи открытого огня.
- 2.2.8 Топливный бак следует заправлять ТОЛЬКО на хорошо проветриваемом участке.
- 2.2.9 После заправки ОБЯЗАТЕЛЬНО установите на место крышку топливного бака.

2.3 Правила техники безопасности при обслуживании



Ненадлежащее техобслуживание машины может стать причиной нарушения безопасности! В целях обеспечения безопасной и надлежащей работы машины в течение длительного времени, следует регулярно проводить техобслуживание, а по мере необходимости осуществлять ремонт.

- 2.3.1 ЗАПРЕЩАЕТСЯ чистить или обслуживать аппарат в работающем состоянии. Вращающиеся детали могут привести к серьезной травме.
- 2.3.2 ЗАПРЕЩАЕТСЯ запускать заполненный двигатель, если на бензиновом двигателе отсутствует свеча зажигания. Оставшееся в цилиндре топливо будет выходить через отверстие для свечи зажигания.
- 2.3.3 ЗАПРЕЩАЕТСЯ проверять зажигание на бензиновых двигателях, если двигатель заполнен, или имеется запах бензина. Блуждающая искра может привести к зажиганию топлива.
- 2.3.4 ЗАПРЕЩАЕТСЯ применять бензин, иные виды топлива или горючие растворители для очистки деталей, особенно в закрытых помещениях. Испарения топлива и растворителей могут стать взрывоопасными.
- 2.3.5 ЗАПРЕЩАЕТСЯ снимать лопасти, когда машина находится в подвешенном состоянии над головой.
- 2.3.6 ОБЯЗАТЕЛЬНО следите за тем, чтобы перед заменой лопастей аппарат был надежно зафиксирован.
- 2.3.7 Следите за тем, чтобы в районе глушителя не было мусора, например листьев, бумаги, картона и т.д. Горячий глушитель может привести к воспламенению мусора и стать причиной пожара.
- 2.3.8 Изношенные или поврежденные элементы конструкции необходимо заменять ТОЛЬКО запасными деталями, разработанными и рекомендованными Wacker Corporation.
- 2.3.9 Перед началом обслуживания устройств, оснащенных бензиновым двигателем, ОБЯЗАТЕЛЬНО отсоедините свечу зажигания во избежание его случайного запуска.

- 2.3.10 Следите за тем, чтобы аппарат был чистым, а этикетки читались. Все отсутствующие или трудно читаемые этикетки необходимо заменять. Этикетки содержат важные инструкции по эксплуатации и предупреждают о рисках и факторах опасности.
- 2.3.11 Следует ВСЕГДА проявлять осторожность, обращаясь с лопастями. Кромки лопастей способны заостряться, что может привести к глубоким порезам.

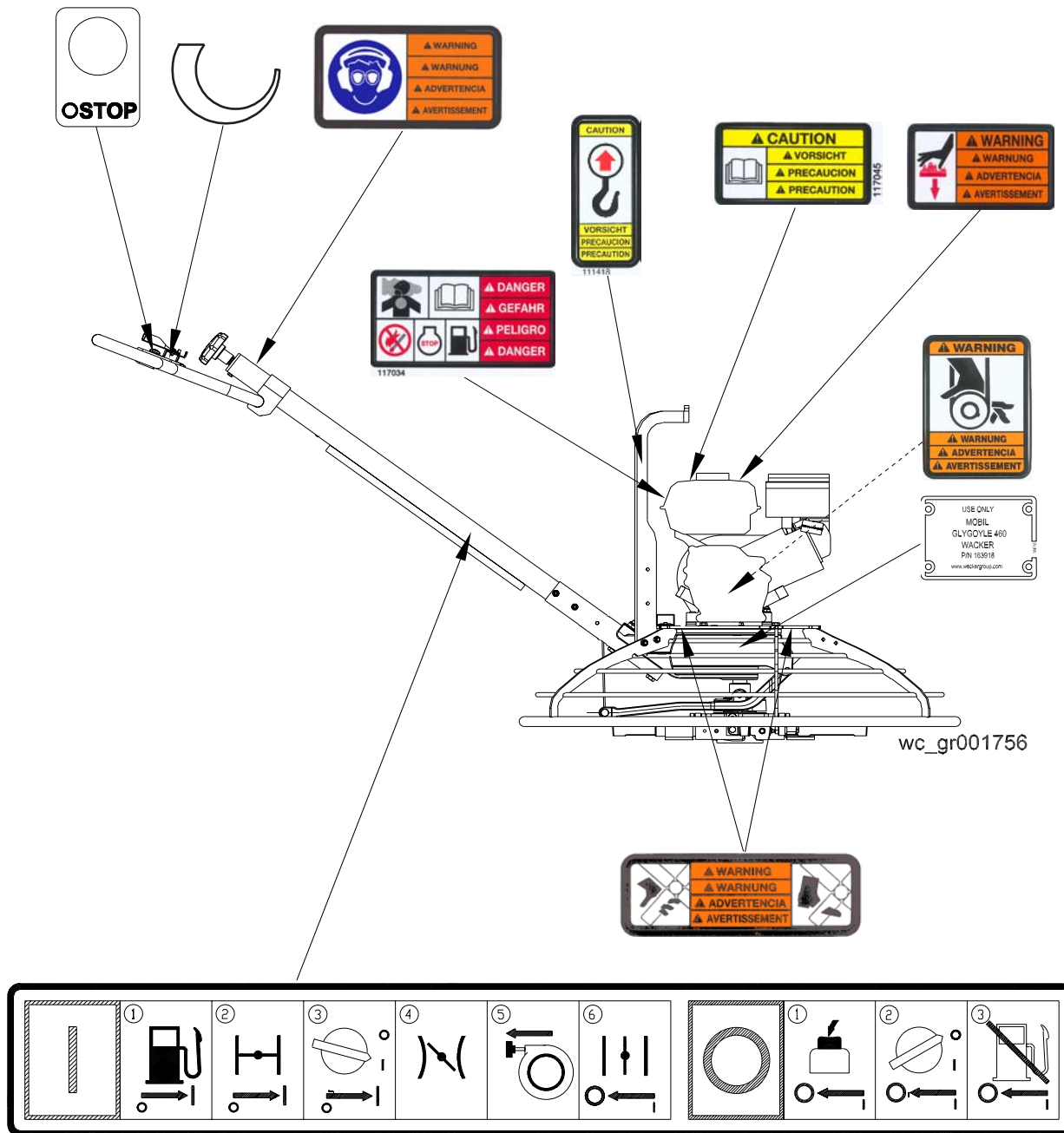

2.4 Местонахождение маркировочных табличек









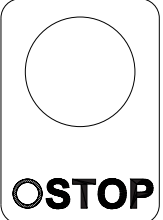

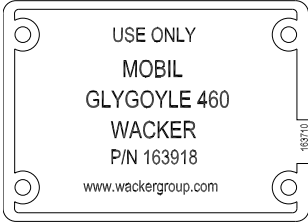
2.5 Предупредительные и информационные таблички

В необходимых местах на устройствах корпорации Wacker применяются иллюстративные наклейки международного образца. Описания таких наклеек приводятся ниже:

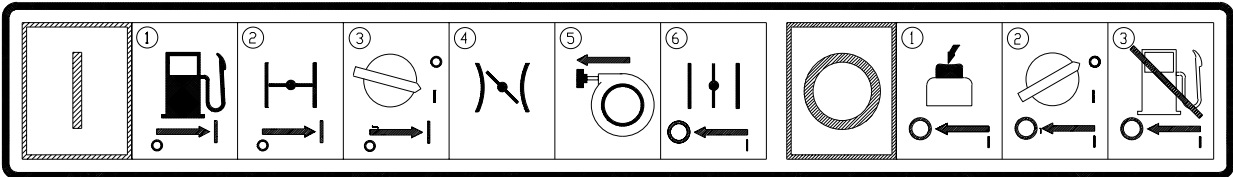
Табличка	Значение
 <p>117034</p>	<p>ОПАСНО! Двигатели выделяют угарный газ; работать с ними можно только на хорошо проветриваемых участках. См. Руководство для оператора. Не допускается наличие искр, пламени или горящих предметов возле устройства. Выключайте двигатель перед заправкой.</p>
	<p>ОСТОРОЖНО! Горячая поверхность!</p>
	<p>ОСТОРОЖНО! Захват руки движущимся ремнем ведет к травме. Следует всегда устанавливать на место кожух ременного привода.</p>
	<p>ОСТОРОЖНО! Следует всегда использовать средства защиты органов слуха и зрения во время работы с данной машиной.</p>
	<p>ОСТОРОЖНО! Опасность порезов. Следует всегда устанавливать на место кожух лопастей!</p>

Табличка	Значение
	<p>ОСТОРОЖНО! Снимите поддон перед подъемом затирочной машины над головой. Поддоны могут упасть и, в случае падения на человека, привести к смерти или серьезной травме. (Располагается на верхней стороне поддона-кельмы.)</p>
	<p>Дроссель переменной скорости</p>
	<p>ВНИМАНИЕ! Перед началом эксплуатации данной машины необходимо изучить и понять поставляемые вместе с ней Руководства для оператора. Невыполнение этого требования повышает степень риска получения травм как для вас, так и для других лиц.</p>
	<p>ВНИМАНИЕ! Место строповки.</p>
	<p>Кнопка остановки двигателя: Нажмите, чтобы остановить двигатель.</p>

Табличка	Значение
	<p>К каждому аппарату крепится табличка с указанием номера модели, номенклатурного номера позиции, номера версии и серийного номера. Следует записать сведения, указанные на такой табличке, на случай если она потеряется или будет повреждена. При заказе деталей или запросе сервисной информации вас обязательно попросят указать номер модели, номенклатурный номер позиции, номер версии и серийный номер аппарата.</p>
	<p>В редуктор следует заливать только трансмиссионное масло Glygoyle 460.</p>
	<p>На данное устройство может распространяться действие одного или нескольких патентов.</p>

Табличка	Значение
	
	<p>Откройте кран регулирования расхода топлива.</p>
	<p>Закройте заслонку.</p>
	<p>Поверните ключ переключения двигателя в положение «ВКЛ».</p>
	<p>Переведите дроссель в положение ХОЛОСТОЙ ХОД.</p>
	<p>Дерните возвратный стартер.</p>
	<p>Откройте заслонку.</p>

Табличка	Значение
	Нажмите кнопку остановки.
	Поверните ключ переключения двигателя в положение «ВЫКЛ».
	Закройте кран регулирования расхода топлива.

3. Технические данные

3.1 Габариты и вес

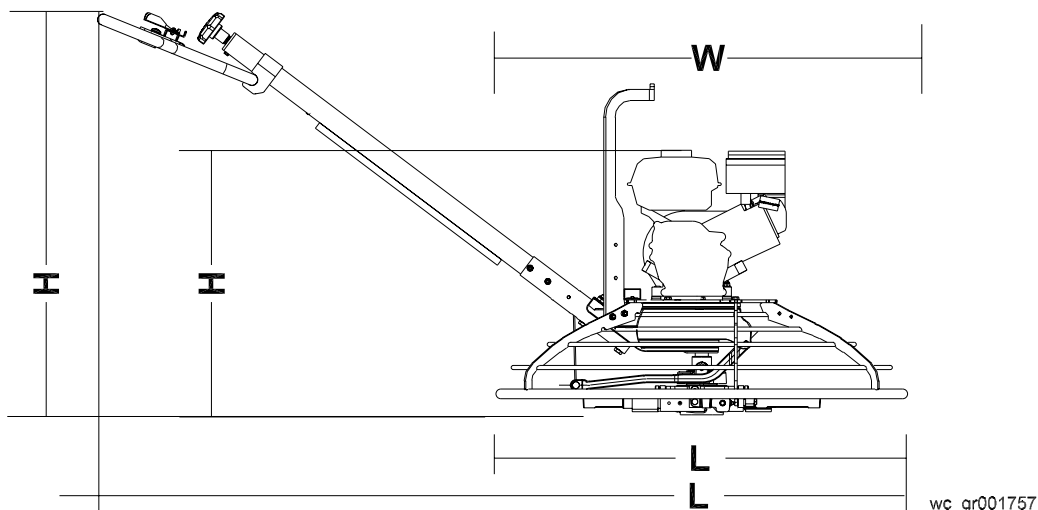

Руководство

Описание	Ссыл.	Описание	Ссыл.
Двигатель Honda*	A	Переменная скорость	V
Мощность двигателя в лошадиных силах	4, 5, 6, 8, 9, 11, 13		

*Стандартные модели оснащены двигателями Wacker.

Тип рукоятки	Номенклатурный номер позиции	L мм	Угол Тип	Масса кг
Твердая	0159659	1740	Поворотная	10
Складная	0159660	1740	Поворотная	12
Регулируемая/ складная	0164617	1740	Поворотная	13
Регулируемая	0164535	1740	Поворотная	11
Регулируемая/ складная	0159661	1740	Pro-Shift®	15
Регулируемая	0159662	1740	Pro-Shift®	13

Модель	Номенклатурный номер позиции	без рукоятки	с рукояткой		
		ДхШхВ мм	ДхШхВ мм	без комплекта грузов кг	с комплект грузов кг
СТ 36-5А	0009438 0620106	915х915х607	2005х915х1040	85	91
СТ 36-6	0009443	915х915х607	2005х915х1040	85	91
СТ 36-8А	0009439	915х915х686	2005х915х1040	94	103
СТ 36-8А-V	0009442	915х915х686	2005х915х1040	94	103
СТ 36-9	0009444	915х915х686	2005х915х1040	90	98
СТ 36-9-V	0009447	915х915х686	2005х915х1040	90	98
СТ 48-8А	0009449	1220х1220х686	2160х1220х1040	105	114
СТ 48-9	0009453	1220х1220х686	2160х1220х1040	105	114
СТ 48-11А	0009450	1220х1220х712	2160х1220х1040	113	122
СТ 48-13А-V	0009452	1220х1220х712	2160х1220х1040	121	130

3.2 Двигатель

Номенклатурный номер позиции	СТ 36-5А 0009438, 0620106	СТ 36-6 0009443
Двигатель		
Марка двигателя	Honda	Wacker
Модель двигателя	GX 160 K1 QX2	WM170
Номинальная мощность кВт	4,3 при 3800 об/мин	4,2 при 3800 об/мин
Свеча зажигания	NGK BPR 6ES	NGK BR6HS Champion RL86C
Межэлектродный зазор мм	0,7 – 0,8	0,6–0,7
Скорость двигателя – полная нагрузка об/мин	3800 ± 100	
Скорость двигателя – холостой ход об/мин	1450 ± 100	1400 ± 100
Включение сцепления об/мин	1800	
Клапанный зазор (холодный) мм		
впуск:	0,15	0,07–0,13
выпуск:	0,20	0,17–0,23
Воздушный фильтр тип	Двухэлементный	
Смазка двигателя сорт масла	SAE 10W30 SG или SF	SAE 10W30 SE или выше
Емкость картера двигателя л	0,6	
Топливо тип	Обычный неэтилированный бензин	
Емкость топливного бака л	3,6	
Потребление топлива л/час	1,8	1,52
Продолжительность непрерывной работы часы	2	2,4

Номенклатурный номер позиции	СТ 36-8А 0009439	СТ 36-8А-V 0009442	СТ36-9 0009444	СТ 36-9-V 0009447
Двигатель				
Марка двигателя	Honda		Wacker	
Модель двигателя	GX 240 K1 QA		WM270	
Номинальная мощность кВт	6,2 при 3800 об./мин		6,5 при 3800 об./мин	
Свеча зажигания	NGK BPR 6ES		NGK BR6HS Champion RL86C	
Межэлектродный зазор мм	0,7 – 0,8			
Скорость двигателя – полная нагрузка об/мин	3800 ± 100			
Скорость двигателя – холостой ход об/мин	1450 ± 100		1400 ± 100	
Включение сцепления об/мин	1800			
Клапанный зазор (холодный) впуск: выпуск: мм	0,15 0,20		0,07–0,13 0,17–0,23	
Воздушный фильтр тип	Двухэлементный			
Смазка двигателя сорт масла	SAE 10W30 SG или SF		SAE 10W30 SF, SE, SD или SC	
Емкость картера двигателя л	1,1			
Топливо тип	Обычный неэтилированный бензин			
Емкость топливного бака л	6,0			
Потребление топлива л/час	2,7		2,5	
Продолжительность непрерывной работы часов	2,25		2,4	

Номенклатурный номер позиции	СТ 48А-8А 0009449	СТ 48-9 0009453
Двигатель		
Марка двигателя	Honda	Wacker
Модель двигателя	GX 240 K1 QA	WM270
Номинальная мощность кВт	6,2 при 3800 об/мин	6,5 при 3800 об/мин
Свеча зажигания	NGK BPR 6ES	NGK BR6HS Champion RL86C
Межэлектродный зазор мм	0,7 – 0,8	
Скорость двигателя – полная нагрузка об/мин	3800 ± 100	
Скорость двигателя – холостой ход об/мин	1450 ± 100	1400 ± 100
Включение сцепления об/мин	1800	
Клапанный зазор (холодный) мм		
впуск:	0,15	0,07–0,13
выпуск:	0,20	0,17–0,23
Воздушный фильтр тип	Двухэлементный	
Смазка двигателя сорт масла	SAE 10W30 SG или SF	SAE 10W30 SF, SE, SD или SC
Емкость картера двигателя л	1,1	
Топливо тип	Обычный неэтилированный бензин	
Емкость топливного бака л	6,0	
Потребление топлива л/час	2,7	2,5
Продолжительность непрерывной работы часы	2,25	2,4

Номенклатурный номер позиции	СТ 48-11А 0009450	СТ 48-13А-V 0009452	
Двигатель			
Марка двигателя	Honda		
Модель двигателя	GX 340 K1 QA	GX 390 U1 QA	
Номинальная мощность	кВт 8,7 при 3800 об./мин	10 при 3800 об./мин	
Свеча зажигания	NGK BPR 6ES		
Межэлектродный зазор	мм 0,7 – 0,8		
Скорость двигателя – полная нагрузка	об/мин 3800 ± 100		
Скорость двигателя – холостой ход	об/мин 1450 ± 100		
Включение сцепления	об/мин 1800		
Клапанный зазор (холодный)			
впуск:			мм 0,15
выпуск:			0,20
Воздушный фильтр	тип Двухэлементный		
Смазка двигателя	сорт масла SAE 10W30 SG или SF		
Емкость картера двигателя	л 1,1		
Топливо	тип Обычный неэтилированный бензин		
Емкость топливного бака	л 6,0		
Потребление топлива	л/час 2,7		
Продолжительность непрерывной работы	часы 2,25		

3.3 Затирочная машина

Модель	Номенклатурный номер позиции	Затирочная машина Диаметр* мм	Количество лопастей	Смазка коробки передач тип/мл	Диапазон скоростей об/мин	Диапазон угла установки лопастей градусы
Затирочная машина						
СТ 36-5A	0009438 0620106	915	4	Mobil Glygoyle 460 Примерно 620	60–125	0–30
СТ 36-6	0009443				60–125	
СТ 36-8A	0009439				25–200	
СТ 36-8A-V	0009442				60–125	
СТ 36-9	0009444				25–200	
СТ 36-9-V	0009447				60–125	
СТ 48-8A	0009449	1220			60–125	
СТ 48-9	0009453				25–200	
СТ 48-11A	0009450				60–125	
СТ 48-13A-V	0009452				25–200	

*Лопасты затирочной машины НЕ являются взаимозаменяемыми. Это значит, что НЕЛЬЗЯ ставить лопасти большего диаметра на затирочную машину меньшего диаметра.

3.4 Данные по уровню шума и вибрации

Обязательными характеристиками шума, согласно Параграфу 1.7.4.f Директивы по машинному оборудованию 89/392/ЕЕС, являются:

- уровень звукового давления в точке нахождения оператора (L_{pA}): «А» дБ(А)
- гарантированный уровень звуковой мощности (L_{WA}) = «В» дБ(А)

Данные значения шума определялись согласно стандарту ISO 3744 для уровня звуковой мощности (L_{WA}) и ISO 6081 для уровня звукового давления (L_{pA}) в точке нахождения оператора.

- Взвешенное значение эффективного ускорения, определенного по стандарту ISO 8662 Часть 1, составляет = «С» m/c^2 .

Характеристики шума и вибрации получены при работе устройства на сыром и затвердевшем бетоне на полной скорости двигателя.

Модель	Номенклатурный номер позиции	А	В	С
СТ 36-5А	0009438 0620106	103	89	5,3
СТ 36-6	0009443	103	89	5,3
СТ 36-8А	0009439	109	95	4,3
СТ 36-8А-V	0009442	109	95	4,0
СТ 36-9	0009444	109	95	7,1
СТ 36-9-V	0009447	109	95	6,6
СТ 48-8А	0009449	109	95	5,3
СТ 48-9	0009453	109	95	5,3
СТ 48-11А	0009450	113	96	7,1
СТ 48-13А-V	0009452	115	98	4,1

Примечания

4. Эксплуатация

4.1 Области применения

Данная затирочная машина представляет собой современный высокопроизводительный аппарат, предназначенный для затирки и полировки свежееуложенных бетонных плит. Хорошая балансировка, регулируемая рукоятка и свободный доступ к элементам управления, которыми отличается машина, способствуют удобству и производительности оператора. Дополнительную безопасность оператора обеспечивает сенсор автоматической остановки. Скорости полировки будут зависеть от квалификации оператора и условий работы.

ЗАПРЕЩАЕТСЯ использовать данную машину для каких-либо иных целей, кроме затирки бетона.

4.2 Наладка новой машины

Затирочные машины поступают с завода со снятыми рукоятками. В процессе сборки новых машин или установки новых рукояток и лопастей соблюдайте инструкции разделов *«Установка лопастей»* и *«Установка и регулировка рукояток»*.

4.3 Рекомендованное топливо

Для двигателя необходим неэтилированный бензин обычного типа. Применяйте только свежий чистый бензин. Бензин с содержанием воды или грязи повредит топливную систему. Полные технические характеристики топлива можно найти в руководстве пользователя по двигателю.

4.4 Установка лопастей

См. рис.: *wc_gr003238*

Для затирочных машин предлагаются лопасти четырех типов. Поддоны-кельмы выполнены в виде круглых противней, которые подвешиваются над полировочными или комбинированными лопастями и поставляются только для машин диаметром 36 дюймов. Затирочные лопасти поставляются для всех машин и крепятся поверх полировочных и комбинированных лопастей. И те, и другие применяются на самых ранних стадиях работы, и регулировка угла установки для них не предусмотрена.

Полировочные лопасти применяются на последних стадиях обработки, и их угол постепенно изменяется в сторону увеличения для полировки бетона.

Комбинированные лопасти могут использоваться в течение всего процесса обработки бетона. Они применяются вместо затирочных лопастей или поддонов и полирующих лопастей.

Примечание: *лопасти затирочной машины НЕ являются взаимозаменяемыми. Это значит, что НЕЛЬЗЯ ставить лопасти большего диаметра на затирочную машину меньшего диаметра.*

- 4.4.1 Полировочные лопасти плоские с обеих сторон и могут устанавливаться в любом направлении.

При установке комбинированных лопастей их направление необходимо соблюдать следующим образом **(a)**. В результате отбортованные кромки лопасти занимают положение, подходящее для вращения по часовой стрелке.

- 4.4.2 Закрепить лопасти на держателях затирочной машины болтами **(b)**. Перед установкой следует смазать резьбу болтов, погрузив их в консистентную смазку. Это не позволит бетону зацементировать болты, а впоследствии облегчит снятие лопастей.

- 4.4.3 В остальные резьбовые отверстия на скобе лопасти необходимо вставить пластмассовые заглушки **(c)**, которые защитят их от попадания цемента.



Запрещается поднимать затирочную машину над головой с установленным поддоном-кельмой, поскольку поддон может упасть и ударить человека, работающего в непосредственной близости.

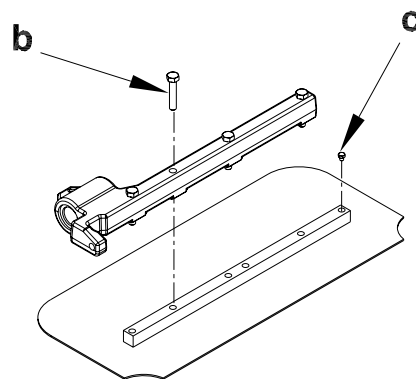
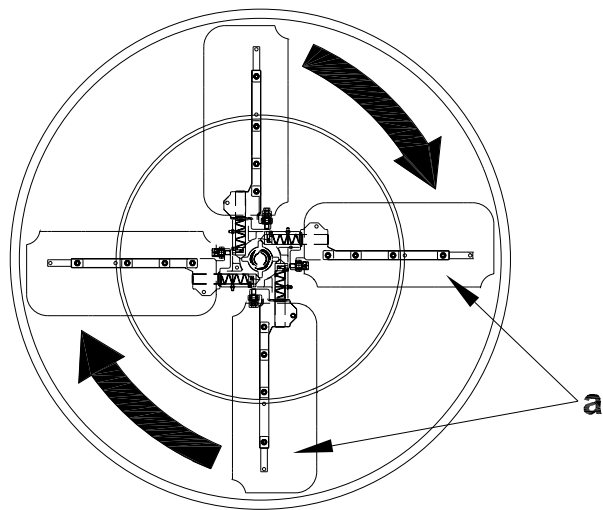

wc_gr003238

4.5 Установка и регулировка рукояток

См. рис.: *wc_gr001758*, *wc_gr003219*

Трубчатые рукоятки поставляются с рукояткой регулировки угла (Twist или *Pro-Shift*®) (**c**), кнопкой остановки (**b**), дросселем (**a**), болтами (**g**) и гайкой (**m**).

Установка узла трубчатой рукоятки:

- 4.5.1 Если машина оснащена складной рукояткой, вытяните рукоятку и затяните головку (**e**), чтобы закрепить рукоятку в требуемом положении.
- 4.5.2 Вытяните трос регулировки угла (**j**) из нижней части трубы и снимите с него гайку.
- 4.5.3 Протяните трос через основание рукоятки (**f**) и над шкивом (**h**) как показано на рисунке.
- 4.5.4 Прикрепите трубчатую рукоятку к основанию рукоятки двумя болтами M8x65 (**g**). Затяните болты до 25Нм.
- 4.5.5 Нажмите рукоятку *Pro-Shift*® вперед до упора (в направлении от оператора) ИЛИ поверните поворотную рукоятку регулировки угла против часовой стрелки насколько возможно. Подсоедините трос к вилке (**k**) как показано на рисунке и отрегулируйте гайку троса (**m**) так, чтобы трос прилегал плотно, а лопасти затирочной машины лежали плоско (угол 0°).
- 4.5.6 Переведите дроссель (**a1**) в положение холостого хода. Снимите крышку воздушного фильтра. Пропустите трос через фиксатор на крышке откатного устройства. Подсоедините трос дросселя к дроссельной скобе двигателя, пропустив z-образный загиб через отверстие в дроссельной заслонке. Зажмите трос скобой на кожухе дросселя. Установите на место крышку воздушного фильтра.
- 4.5.7 Подключите электрический провод рукоятки к обоим концам провода двигателя. Дополнительные инструкции по установке приводятся в памятке по рукояткам.
Примечание: На машинах с двигателями Wacker провода резервуара к проводам рукоятки подсоединять не нужно.
- 4.5.8 Если машина оснащена регулируемой рукояткой, установите ее в нужное положение, ослабив головку (**d**) и скорректировав положение рукоятки вверх или вниз так, чтобы оператору было удобно. Затяните головку, чтобы зафиксировать рукоятку в выбранном положении.

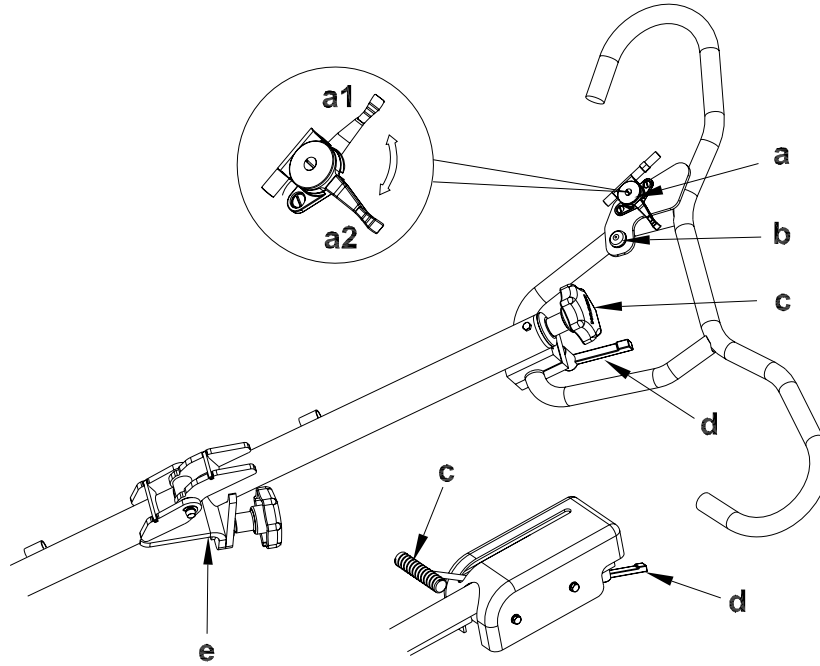

wc_gr003219

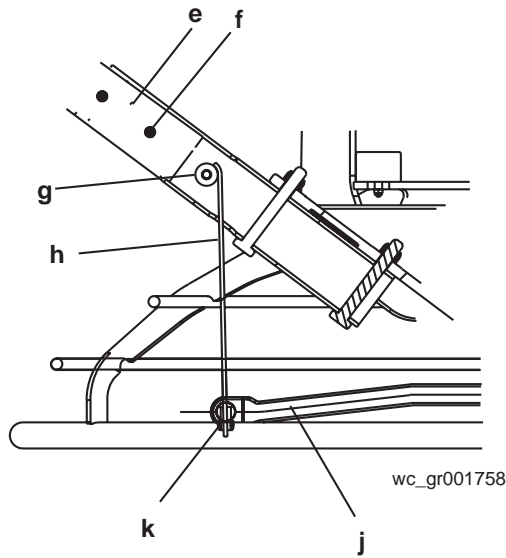

wc_gr001758

4.6 Органы управления

См. рис.: wc_gr003219

Ссыл.	Описание	Ссыл.	Описание
a	Рычаг управления дросселем	d	Регулировка высоты рукоятки (если возможно)
b	Кнопка остановки	e	Регулировка складной рукоятки (если возможно)
c	Поворотная рукоятка регулировки угла или рукоятка регулировки угла Pro-Shift®		

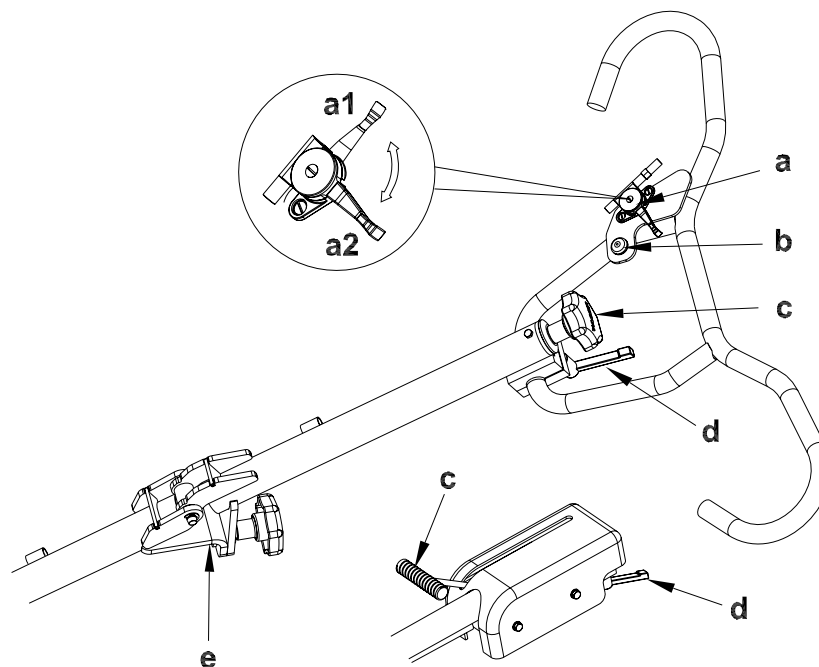

wc_gr003219

4.7 Кнопка остановки

См. рис.: *wc_gr003219*

После нажатия кнопки остановки **(b)** двигатель остановится.

Во избежание неконтролируемого вращения затирочной машины блок управления двигателем автоматически выключает двигатель в определенных условиях. Если, например, оператор выпустит затирочную машину из рук, блок управления двигателем почувствует, что машина вращается и выключит двигатель. Кинетический момент вращающейся затирочной машины задействует тормоз и остановит вращение рукоятки при превышении 270°.

4.8 Перед запуском

Перед запуском затирочной машины проверьте следующее:

- уровень масла в двигателе
- уровень масла в редукторе
- уровень топлива
- состояние воздушного фильтра
- состояние топливопроводов
- состояние держателей и лопастей затирочной машины
- состояние кольцевого кожуха
- описания табличек
- высота рукоятки, удобная для оператора

4.9 Включение – Honda

См. рис.: *ws_gr003219*, *ws_gr001098*

- 4.9.1 Откройте топливный кран, переместив рычаг вправо (**g1**).

Примечание: Если двигатель холодный, переведите рычаг дросселирования в закрытое положение (**i1**). Если двигатель горячий, переведите заслонку в открытое положение (**i2**).

- 4.9.2 Переведите переключатель двигателя в положение «ON» («ВКЛ») (**h1**).

- 4.9.3 Переведите рычаг управления дросселем в положение холостого хода (**a1**).

Примечание: При запуске двигателя дроссель должен находиться в положении холостого хода. Если во время запуска двигателя дроссель находится не в положении холостого хода, двигатель не запустится. Данная функция блока управления двигателем предотвращает запуск двигателя с чрезмерно открытым дросселем.

- 4.9.4 Держите шнур стартера (**j**).



При запуске двигателя не ставьте ногу на кольцевое ограждение – если нога проскользнет через ограждение, когда лопасти начнут вращаться, вы можете получить серьезную травму.

Примечание: Если уровень масла низкий, двигатель не запустится. Если двигатель не запускается, проверьте уровень масла и добавьте его, если необходимо.

- 4.9.5 Когда двигатель разогреется, откройте заслонку (**i2**).

- 4.9.6 Чтобы начать работу с затирочной машиной, откройте дроссель (**a2**). Отрегулируйте количество оборотов лопастей в минуту по скорости дросселя согласно условиям работы.

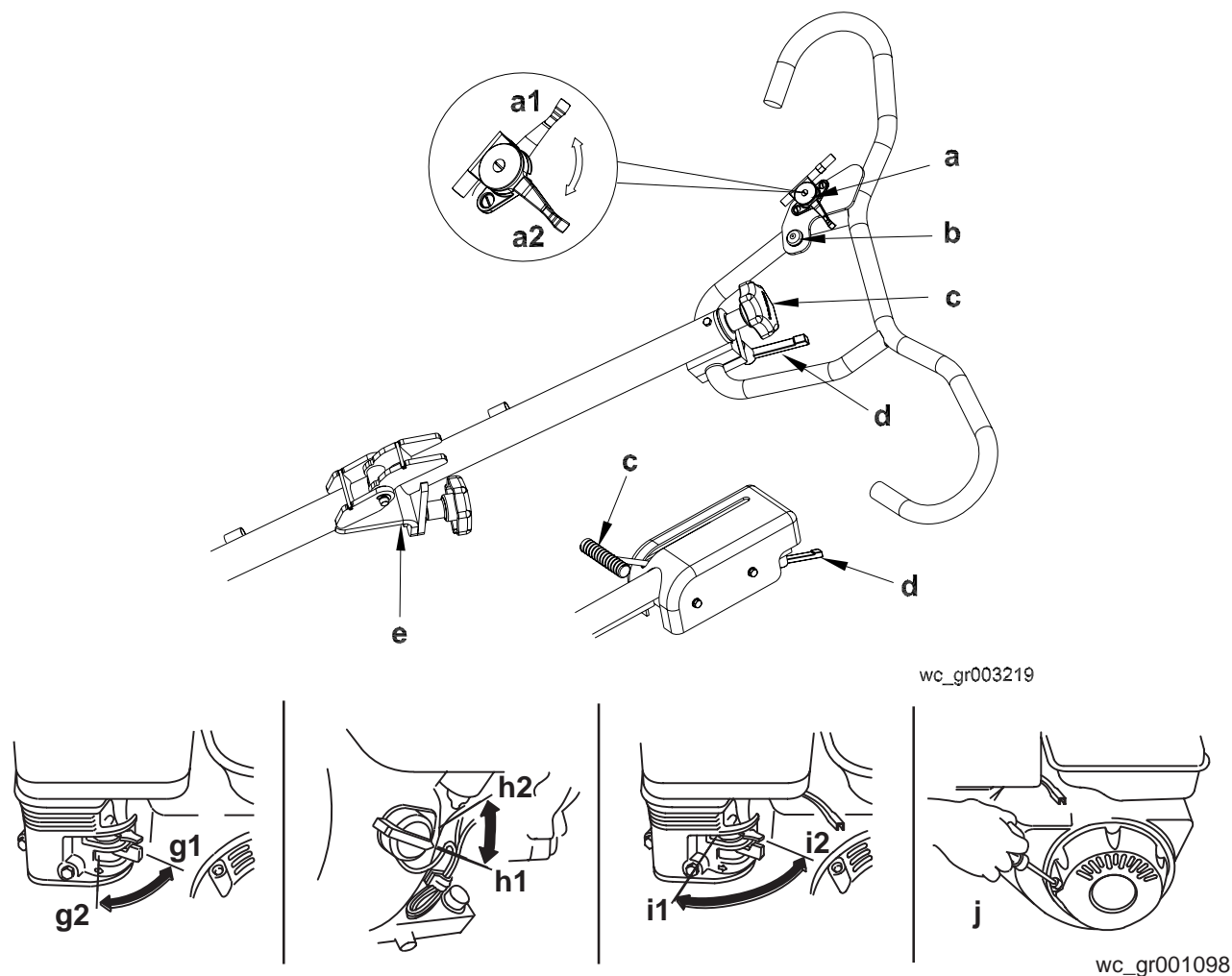

4.10 Выключение – Honda

См. рис.: wc_gr003219, wc_gr001098

- 4.10.1 Уменьшите количество оборотов двигателя, переведя рычаг управления дросселем в положение холостого хода (**a1**).
- 4.10.2 Нажмите кнопку остановки (**b**).
- 4.10.3 Переведите переключатель двигателя в положение «OFF» («ВЫКЛ») (**h2**).
- 4.10.4 Закройте топливный кран, переместив рычаг влево (**g2**).

4.11 Включение – Wacker

См. рис.: *wc_gr003219*, *wc_gr002747*

4.11.1 Откройте топливный кран, повернув рычаг вниз (**g1**).

Примечание: Если двигатель холодный, переведите рычаг дросселирования в закрытое положение (**i2**). Если двигатель горячий, переведите заслонку в открытое положение (**i1**).

4.11.2 Переведите переключатель двигателя в положение «ON» («ВКЛ») (**h1**).

4.11.3 Переведите рычаг управления дросселем в положение холостого хода (**a1**).

Примечание: При запуске двигателя дроссель должен находиться в положении холостого хода. Если во время запуска двигателя дроссель находится не в положении холостого хода, двигатель не запустится. Данная функция блока управления двигателем предотвращает запуск двигателя с чрезмерно открытым дросселем.

4.11.4 Держите шнур стартера (**j**).



При запуске двигателя не ставьте ногу на кольцевое ограждение – если нога проскользнет через ограждение, когда лопасти начнут вращаться, вы можете получить серьезную травму.

Примечание: Если уровень масла низкий, двигатель не запустится. Если двигатель не запускается, проверьте уровень масла и добавьте его, если необходимо.

4.11.5 Когда двигатель разогреется, откройте заслонку (**i1**).

4.11.6 Чтобы начать работу с затирочной машиной, откройте дроссель (**a2**). Отрегулируйте количество оборотов лопастей в минуту по скорости дросселя согласно условиям работы.

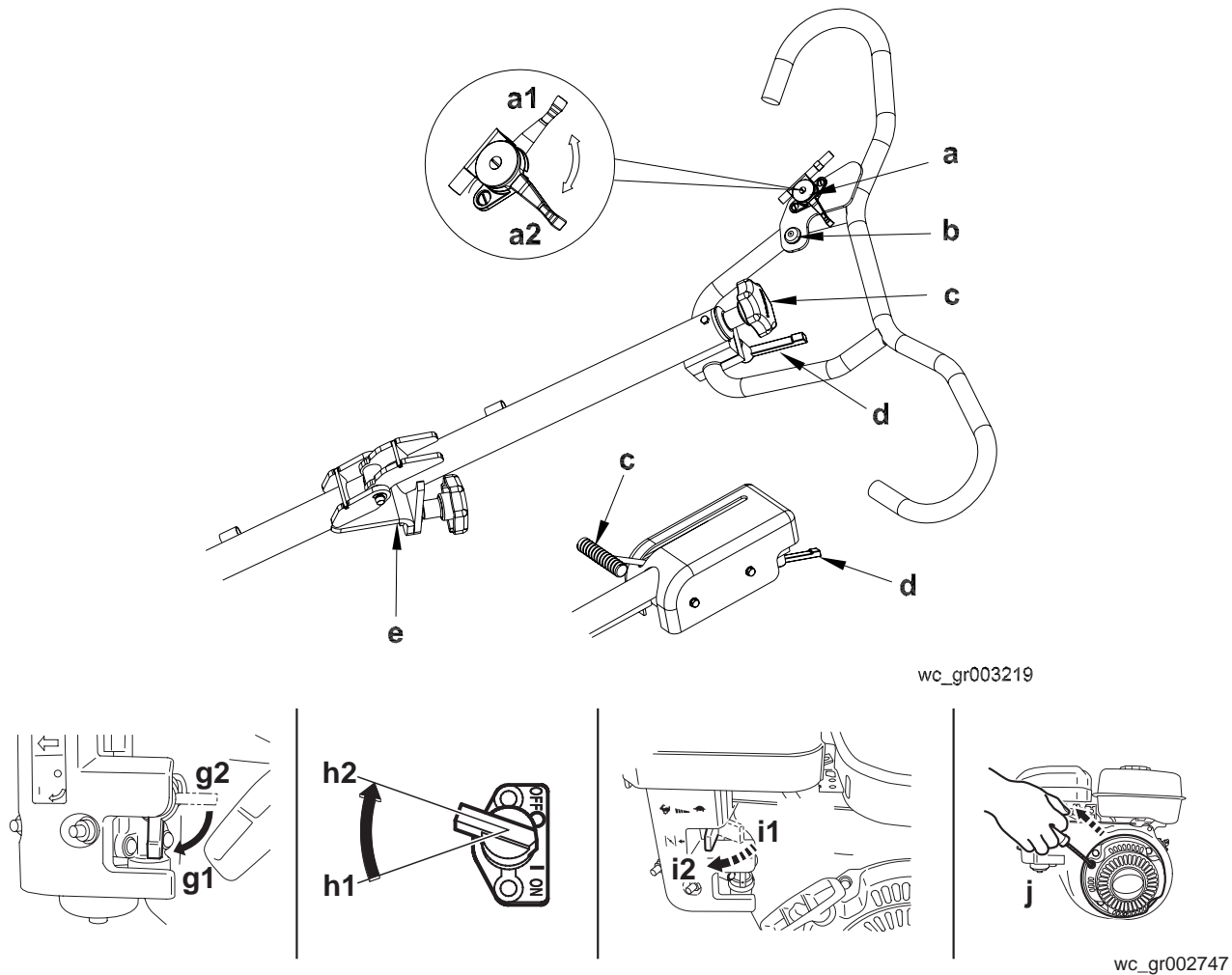

4.12 Выключение – Wacker

См. рис.: wc_gr003219, wc_gr002747

- 4.12.1 Уменьшите количество оборотов двигателя, переведя рычаг управления дросселем в положение холостого хода (**a1**).
- 4.12.2 Нажмите кнопку остановки (**b**).
- 4.12.3 Переведите переключатель двигателя в положение «OFF» («ВЫКЛ») (**h1**).
- 4.12.4 Закройте топливный кран (**g2**).

Примечания

4.13 Блок управления двигателем

Во избежание неконтролируемого вращения затирочной машины блок управления двигателем автоматически выключает двигатель в определенных условиях. Если, например, оператор выпустит затирочную машину из рук, блок управления двигателем почувствует, что машина вращается и выключит двигатель. Кинетический момент вращающейся затирочной машины задействует тормоз и остановит вращение рукоятки при превышении 270°.

Чтобы проверить блок управления двигателем, запустите машину и дерните рукоятку вправо. Двигатель должен остановиться. Если двигатель не останавливается, повторяйте подергивания, пока он не остановится. Если двигатель не отключается, нажмите кнопку остановки двигателя и выключите его. **ЗАПРЕЩАЕТСЯ** включать затирочную машину до замены блока управления двигателем.



ЗАПРЕЩАЕТСЯ включать затирочную машину, если блок управления двигателем отключен или работает ненадлежащим образом.

4.14 Эксплуатация

См. рис.: wc_gr003239

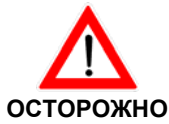

Перед запуском затирочной машины **ОБЯЗАТЕЛЬНО** проверьте работу блока управления двигателем. **ЗАПРЕЩАЕТСЯ** включать затирочную машину, если блок управления двигателем работает ненадлежащим образом.

Следует выбрать подходящий тип лопастей и закрепить лопасти на держателях затирочной машины. Не следует устанавливать затирочные или полирующие лопасти вместе с комбинированными.

Примечание: При работе с мягким бетоном не следует позволять затирочной машине долго оставаться на одном месте. Необходимо отрывать машину от плиты после окончания обработки.

Примечание: Указания «влево» и «вправо» даются с позиции оператора.

- 4.14.1 Отрегулируйте высоту рукоятки так, чтобы она соответствовала росту оператора. См. раздел «Установка и регулировка рукояток».

ПРЕДУПРЕЖДЕНИЕ: Не пытайтесь регулировать высоту рукоятки, когда затирочная машина работает.

- 4.14.2 Запустите двигатель и задействуйте лопасти, увеличив скорость двигателя. С помощью рычага управления дросселем на тяге установите скорость, необходимую вам для работы.
- 4.14.3 Чтобы передвинуть затирочную машину вперед, необходимо повернуть рукоятку по часовой стрелке **(a)**.
- 4.14.4 Чтобы передвинуть затирочную машину назад, необходимо повернуть рукоятку против часовой стрелки **(b)**.
- 4.14.5 Чтобы передвинуть затирочную машину влево, необходимо слегка потянуть рукоятку вверх **(c)**.
- 4.14.6 Чтобы передвинуть затирочную машину вправо, необходимо слегка надавить на рукоятку **(d)**.
- 4.14.7 После каждого применения следует очищать затирочную машину от брызг цемента.



Перед чисткой или обслуживанием машины дайте глушителю остыть. Горячий глушитель может привести к воспламенению топлива и стать причиной пожара.

Желательно, чтобы каждый следующий участок работ располагался по отношению к предыдущему участку работ под углом 90° . Это позволит избежать образования углублений на поверхности плиты.

Например, на рисунке показано, что второй участок работ (2) расположен под углом 90° к первому (1).



Во избежание серьезных травм в результате контакта с работающими лопастями затирочной машины не рекомендуется допускать в зону выполнения работ какой-либо другой персонал, кроме оператора машины.

Запрещается чистить, обслуживать или проводить регулировку затирочной машины в работающем состоянии.

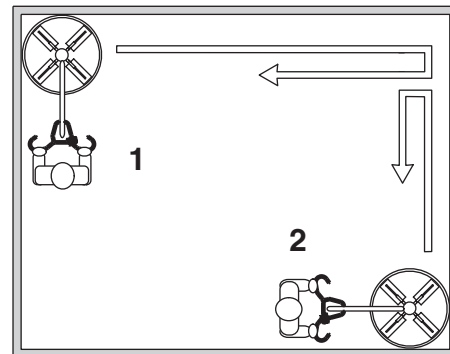
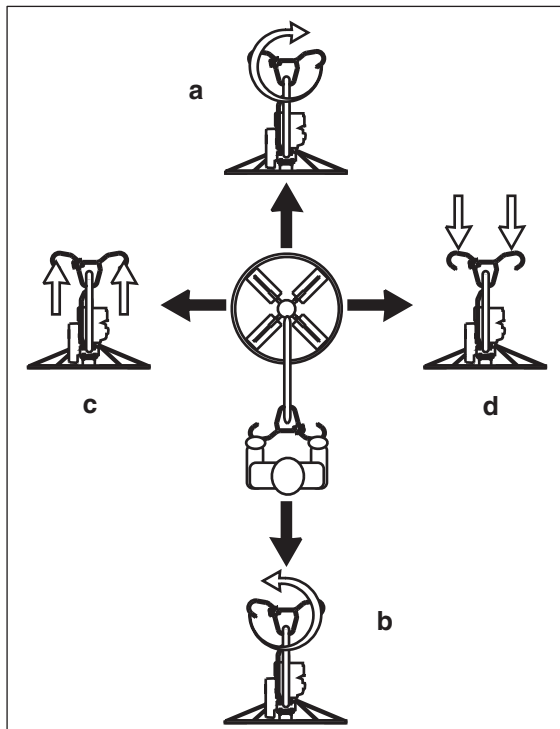

wc_gr003239

4.15 Тормозная система

Тормозная система затирочной машины подпружинена. Тормоз задействуется всякий раз, когда входной вал редуктора не вращается и/или отсутствует сопротивление со стороны лопастей затирочной машины. Тормоз отпускается, когда входной вал вращается и выходит из своего установленного положения. Это происходит, когда шестерня данного вала вращается, преодолевая сопротивление шестерни выходного вала и выталкивая вал. Если сопротивление со стороны лопастей недостаточно или отсутствует, тормоз может не отпуститься, поскольку отпускание тормоза происходит за счет сопротивления лопастей. Если машина подвешена или установлена на хорошо отполированную скользящую поверхность, тормоз не отпустится, в результате чего возможно пробуксовывание ремня.



4.16 Регулировка угла наклона

См. рис.: *wc_gr003220*

Чтобы отрегулировать угол (наклон) лопасти:

A = регулировка путем поворота: повернуть рукоятку изменения угла (**a**) по часовой стрелке, чтобы увеличить угол, и против часовой стрелки, чтобы уменьшить его.

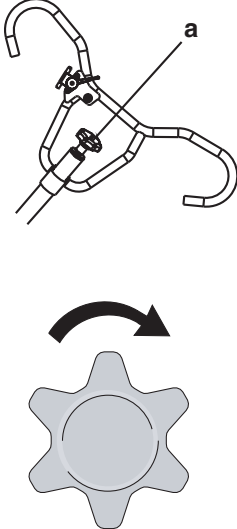
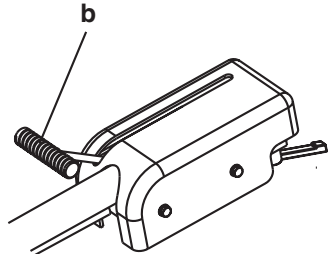
B = *Pro-Shift*®: потяните рукоятку (**b**) по направлению к оператору, чтобы увеличить угол, и от оператора, чтобы уменьшить его.

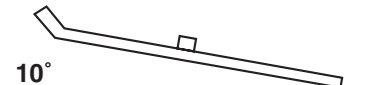
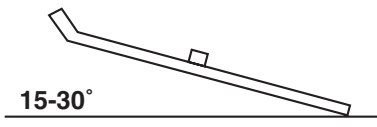
A	B	C	D
		1	
		2	
		3	
		4	

wc_gr003220

Ссыл.	C = рабочее состояние бетона	D = рекомендуемый угол при обработке
1	Стадия обработки сырой поверхности	Горизонтально (не под углом)
2	Переход от стадии обработки сырой поверхности к обработке пластичной поверхности	Малый угол (5°)
3	Стадия обработки пластичной поверхности	Дополнительное увеличение угла (10°)
4	Переход от стадии обработки при полутвердом состоянии поверхности к чистовой обработке твердой поверхности (полировке)	Максимальный угол (15-30°)

Иногда на заключительных стадиях чистовой обработки требуется увеличение силы полировки путем добавления грузов на предохранительные кольца затирочной машины. Для этой цели корпорация Wacker поставляет комплекты грузов.

5. Техническое обслуживание

5.1 График периодического техобслуживания – Honda

В следующей таблице представлены сведения о базовом техобслуживании аппарата и двигателя. Дополнительную информацию по техобслуживанию двигателя можно найти в Руководстве для оператора, предоставленном производителем двигателя.

	Ежедневно	После первых 20 часов	Каждые 50 часов	Каждые 100 часов	Каждые 300 часов
Проверить уровень топлива.	■				
Проверить уровень масла двигателя.	■				
Проверить топливопроводы.	■				
Проверить воздушный фильтр. Заменить при необходимости.	■				
Проверить внешние элементы.	■				
После каждого применения следует очищать затирочную машину от брызг цемента.	■				
Смазать держатели лопастей при необходимости.			■		
Очистить элементы воздушного фильтра.			■		
Заменить моторное масло.		■		■	
Проверить приводной ремень.				■	
Очистить отстойник.				■	
Проверить и очистить свечу зажигания.				■	
Проверить и отрегулировать клапанные зазоры.					■

5.2 График периодического техобслуживания – Wacker

В следующей таблице представлены сведения о базовом техобслуживании аппарата и двигателя. Дополнительную информацию по техобслуживанию двигателя можно найти в Руководстве для оператора, предоставленном производителем двигателя.

	Ежедневно	После первых 20 часов	Каждые 2 недели или 50 часов	Каждый месяц или 100 часов	Каждый год или 300 часов	Каждые 500 часов
Проверить уровень топлива.	■					
Проверить уровень масла двигателя.	■					
Проверить топливopроводы.	■					
Проверить воздушный фильтр. Заменить при необходимости.	■					
Проверить внешние элементы.	■					
После каждого применения следует очищать затирочную машину от брызг цемента.	■					
Заменить моторное масло.		■*				
Смазать держатели лопастей при необходимости.			■			
Очистить элементы воздушного фильтра.			■			
Очистить отстойник и топливный фильтр.				■		
Проверить и очистить свечу зажигания.				■		
Проверить и отрегулировать клапанный зазор.					■	
Заменить свечу зажигания.						■

* Проводится вначале после первых 20 часов эксплуатации.

Техобслуживание, замену или ремонт устройств и систем понижения токсичности выхлопа можно осуществлять как в ремонтных мастерских, так и самостоятельно.

5.3 Моторное масло – Honda

См. рис.: wc_gr002381

- 5.3.1 Масло следует сливать, пока двигатель еще теплый.
- 5.3.2 Снимите маслозаливную пробку (a) и пробку для слива (b), чтобы слить масло.

Примечание: В целях защиты окружающей среды устанавливайте под аппаратом пластмассовый лист и контейнер для сбора стекающих жидкостей. Такие жидкости необходимо утилизировать в соответствии с природоохранным законодательством.

- 5.3.3 Установите пробку для слива.
- 5.3.4 Заполните картер двигателя рекомендованным маслом до уровня отверстия для пробки (c). Количество и тип масла приводятся в разделе «Технические данные».
- 5.3.5 Установите маслозаливную пробку.

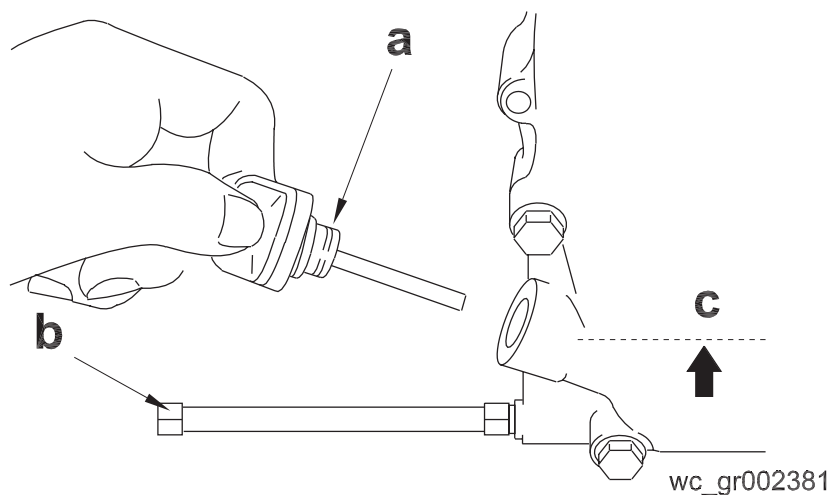

5.4 Моторное масло – Wacker

См. рис.: wc_gr003201

5.4.1 Масло следует сливать, пока двигатель еще теплый.

Примечание: В целях защиты окружающей среды устанавливайте под аппаратом пластмассовый лист и контейнер для сбора стекающих жидкостей. Такие жидкости необходимо утилизировать в соответствии с природоохранным законодательством.

5.4.2 Снимите пробку для слива масла (a).

5.4.3 Дайте маслу стечь.

5.4.4 Установите пробку для слива.

5.4.5 Заполните картер двигателя через отверстие маслозаливной горловины (b) до верхней отметки на масломерном щупе (c). Не вкручивайте масломерный щуп для проверки уровня масла. Количество и тип масла приводятся в разделе «Технические данные».

5.4.6 Когда картер заполнится, установите масломерный щуп на место.

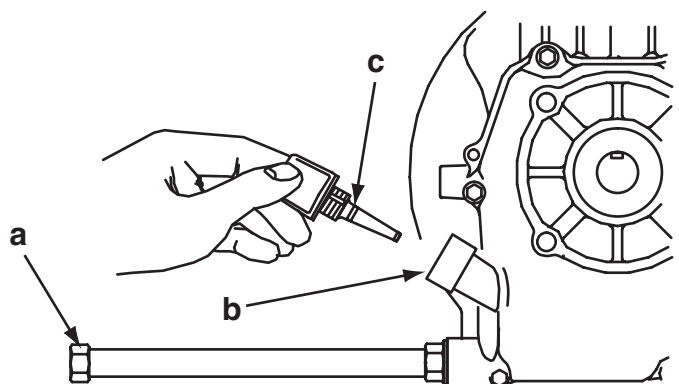

wc_gr003201

5.5 Воздушный фильтр – Honda

См. рис.: *wc_gr000025*

Двигатель оснащен двухэлементным воздушным фильтром. Обслуживание воздушного фильтра следует проводить как можно чаще во избежание отказа карбюратора.

ПРЕДУПРЕЖДЕНИЕ: ЗАПРЕЩАЕТСЯ запускать двигатель без воздушного фильтра. В противном случае возможна серьезная поломка двигателя.



ЗАПРЕЩАЕТСЯ чистить воздушный фильтр бензином или иными типами растворителей с низкой температурой воспламенения. Это может вызвать пожар или взрыв.

Обслуживание:

- 5.5.1 Снимите крышку воздушного фильтра **(a)**. Извлеките оба элемента и проверьте их на наличие дыр или разрывов. Замените поврежденные элементы.
- 5.5.2 Промойте фильтрующий элемент **(b)** раствором мягкого моющего средства и теплой воды. Тщательно прополощите его чистой водой. Дайте элементу полностью высохнуть. Окуните элемент в чистое моторное масло и отожмите излишки масла.
- 5.5.3 Встряхните бумажный элемент **(c)**, чтобы удалить грязь. Если бумажный элемент сильно загрязнен, замените его.

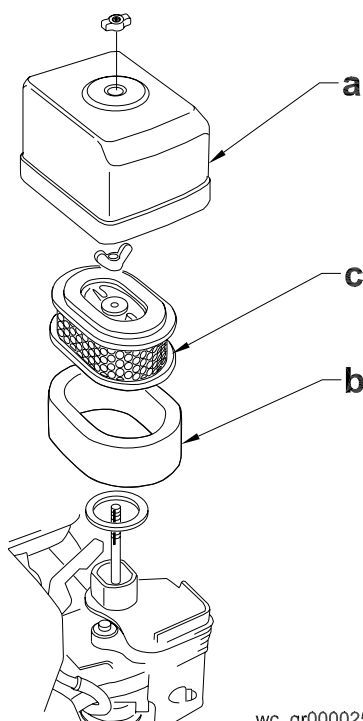

wc_gr000025

5.6 Воздушный фильтр – Wacker

См. рис.: wc_gr000656



ЗАПРЕЩАЕТСЯ чистить воздушный фильтр бензином или иными типами растворителей с низкой температурой воспламенения. Это может вызвать пожар или взрыв.

ПРЕДУПРЕЖДЕНИЕ: ЗАПРЕЩАЕТСЯ запускать двигатель без воздушного фильтра. В противном случае возможна серьезная поломка двигателя.

Двигатель оснащен двухэлементным воздушным фильтром. При нормальных рабочих условиях элементы необходимо чистить раз в неделю. В тяжелых, сухих и пыльных условиях техобслуживание элементов следует проводить ежедневно. Заменяйте элемент, как только он заполнится грязью, которую невозможно удалить.

- 5.6.1 Снимите крышку воздушного фильтра (**a**). Извлеките сборочный узел фильтра, вытянув его вверх. Проверьте оба элемента на предмет наличия дыр или разрывов. Замените поврежденные элементы.
- 5.6.2 Промойте фильтрующий элемент (**b**) раствором мягкого моющего средства и теплой воды. Тщательно прополощите его чистой водой. Дайте элементу полностью высохнуть.
- 5.6.3 Слегка встряхните бумажный элемент (**c**), чтобы удалить грязь, или продуйте фильтр сжатым воздухом изнутри наружу. Если бумажный элемент сильно загрязнен, замените его.

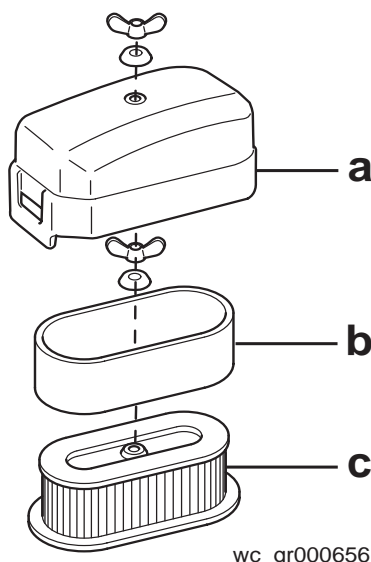

wc_gr000656

5.7 Свеча зажигания

См. рис.: wc_gr000028

Чтобы устройство работало надлежащим образом, следует чистить или заменять свечу зажигания по мере необходимости. См. руководство пользователя по двигателю.



Во время работы глушитель сильно нагревается и сохраняет высокую температуру еще некоторое время после выключения двигателя. Не касайтесь глушителя, пока он не остынет.

Примечание: *Рекомендованный тип свечи зажигания и настройки межэлектродного зазора приводятся в разделе «Технические данные».*

- 5.7.1 Извлеките свечу зажигания и проверьте ее.
- 5.7.2 Замените свечу, если на изоляции имеются трещины или сколы.
- 5.7.3 Очистите электроды свечи зажигания проволочной щеткой.
- 5.7.4 Установите межэлектродный зазор (**a**).
- 5.7.5 Плотно затяните свечу зажигания.

ПРЕДУПРЕЖДЕНИЕ: *слабо затянутая свеча зажигания сильно нагревается и может стать причиной поломки двигателя.*

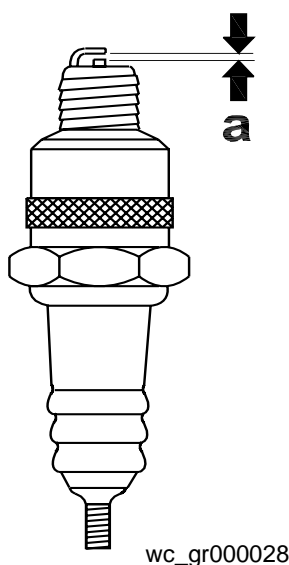

wc_gr000028

5.8 Чистка отстойника – Honda

См. рис.: *wc_gr000029*

- 5.8.1 Закройте топливный кран.
- 5.8.2 Извлеките отстойник (a) и уплотнительное кольцо (b).
- 5.8.3 Тщательно промойте их невоспламеняемым растворителем. Высушите их и установите на место.
- 5.8.4 Откройте топливный кран и проверьте, нет ли утечек.

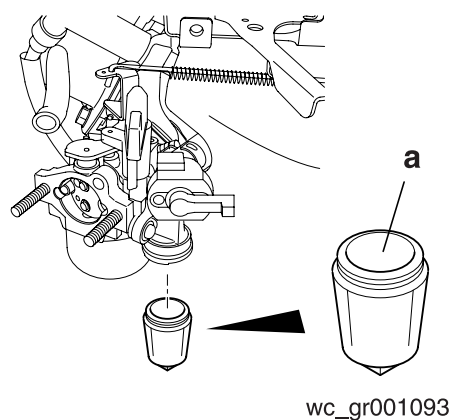
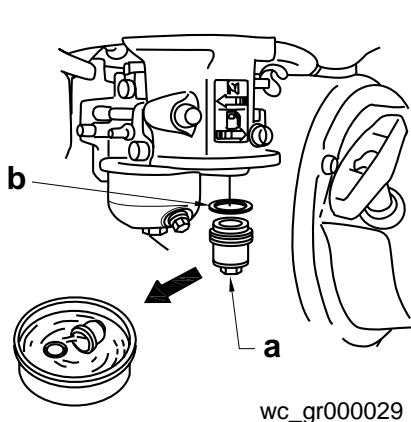

5.9 Чистка топливного фильтра – Wacker

См. рис.: *wc_gr001093*

- 5.9.1 Чтобы удалить воду и грязь, закройте рычаг подачи топлива и извлеките топливный фильтр.
- 5.9.2 Проверьте топливный фильтр (a) на наличие воды и грязи.
- 5.9.3 Удалите грязь и воду и промойте топливную заглушку невоспламеняемым растворителем.
- 5.9.4 Установите фильтр на место и зафиксируйте во избежание утечки.

5.10 Регулировка холостого хода – Honda

См. рис.: wc_gr001122



Прежде чем регулировать карбюратор, снимите приводной ремень. См. раздел «Замена ремня». Если не снять ремень с аппарата, будут задействованы лопасти.

Отрегулируйте двигатель на работу без нагрузки или на холостом ходу в соответствии с разделом «Технические данные».

- 5.10.1 Запустите двигатель и дайте ему разогреться до нормальной рабочей температуры.
- 5.10.2 Закручивайте упорный винт дросселя (**a**), чтобы увеличить скорость и выкручивайте, чтобы уменьшить ее. Прежде чем измерить скорость в оборотах в минуту, убедитесь в том, что рукоятка дроссельной заслонки касается упорного винта.

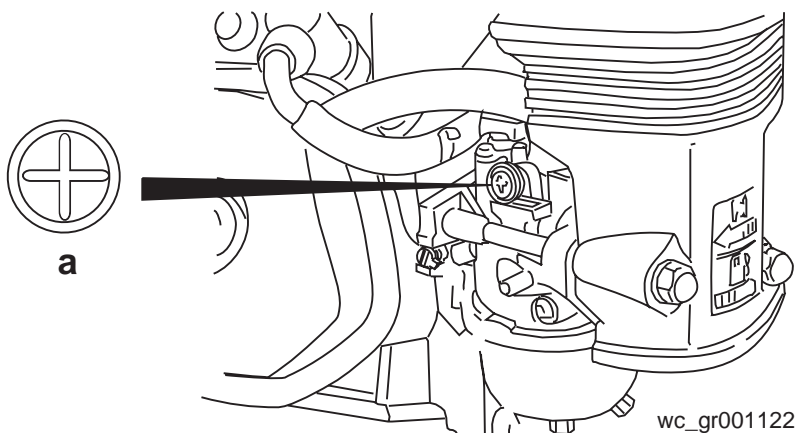

5.11 Регулировка карбюратора – Honda

См. рис.: wc_gr0001061



Прежде чем регулировать карбюратор, снимите приводной ремень. См. раздел «Замена ремня». Если не снять ремень с аппарата, будут задействованы лопасти.

Направляющий винт **(а)** оснащен ограничительным колпачком, препятствующим перенасыщению топливоздушной смеси в соответствии с нормами по составу выбросов в атмосферу. Состав смеси задается в заводских условиях и регулировки не требует. Не пытайтесь снять ограничительный колпачок. Ограничительный колпачок нельзя снять, не сломав направляющий винт.

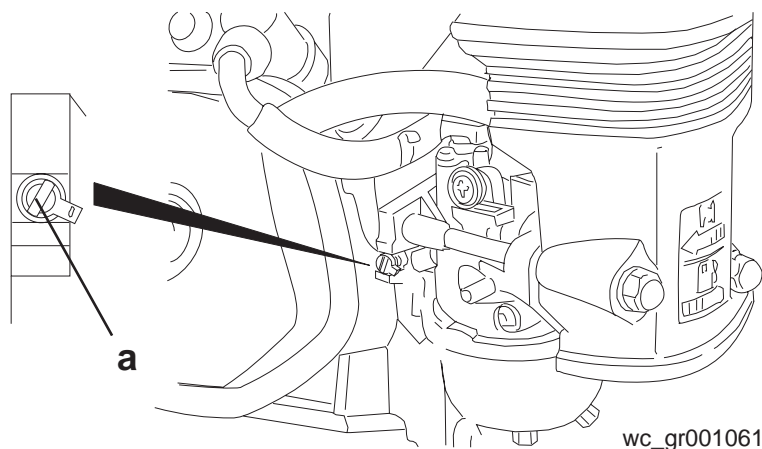

wc_gr0001061

5.12 Замена ремня

См. рис.: *wc_gr002380*, *wc_gr003221*

Затирочная машина оснащена саморегулирующимся сцеплением. Такое сцепление автоматически натягивает ремень и компенсирует его износ. Замените ремень, когда сцепление не сможет больше натягивать его в достаточной степени для того, чтобы редуктор работал без пробуксовки.

Замена приводного ремня:

5.12.1 Отсоедините провод свечи зажигания.



ОСТОРОЖНО

Во избежание случайного пуска двигателя перед работой с машиной обязательно отсоединяйте провод свечи зажигания.

5.12.2 Ослабьте болты (**d**) и снимите кожух ременного привода (**c**).

5.12.3 Медленно поверните шкив (**b**) и снимите ремень (**a**).

Примечание: Шкивы выравниваются в заводских условиях и не должны сниматься при замене ремня.

5.12.4 Установите новый ремень.

5.12.5 Установите на место кожух ременного привода, используя шайбы и болты. Затяните болты до 5Нм.

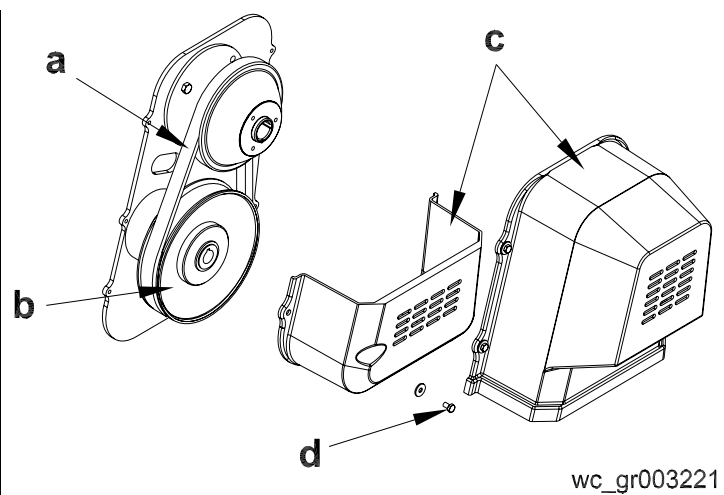
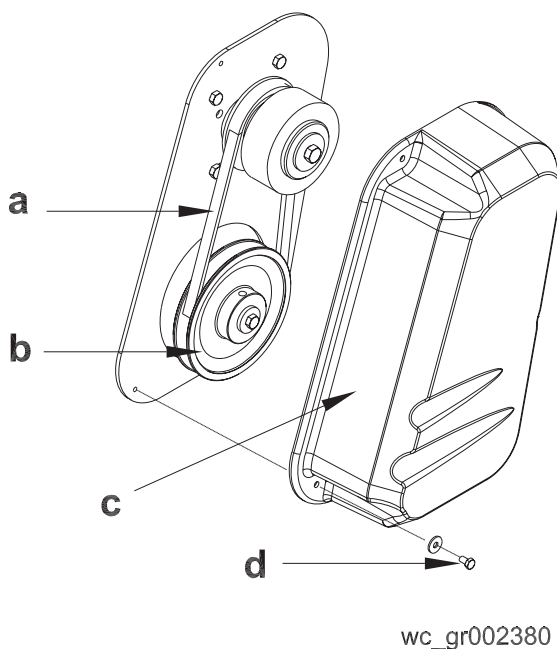

5.13 Смазка затирочной машины

См. рис.: wc_gr001755

Держатели затирочной машины **(b)** следует смазывать консистентной смазкой Shell Alvania RL2 или ее эквивалентом. Трос регулировки угла и другие детали затирочной машины следует смазывать по мере необходимости.

Масло в редукторе не требует замены, если только оно не протекло в сервисный редуктор. Количество масла проверяется по заглушке **(a)**, расположенной на боковой стороне редуктора. Уровень масла должен достигать нижней части резьбы на заглушке. Количество и тип масла приводятся в разделе «Технические данные».

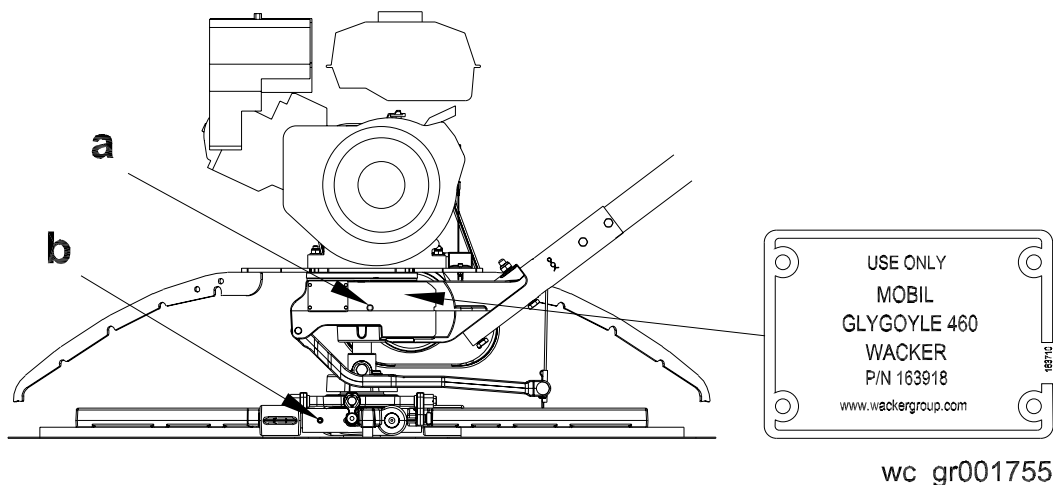

wc_gr001755

5.14 Дополнительные грузы

Чтобы установить дополнительные грузы, необходимо поместить равное количество грузов спереди и сзади предохранительного кольца на специально обозначенном его участке. Затянуть гайки, чтобы зафиксировать грузы.



Ни при каких обстоятельствах не допускается использование в качестве дополнительных грузов каких-либо предметов, кроме грузов, рекомендованных корпорацией Wacker. Применение нестандартных грузов может привести к травме или поломке оборудования.

5.15 Подъем

См. рис.: *wc_gr001762*



ЗАПРЕЩАЕТСЯ поднимать аппарат только за рукоятку. Рукоятка может сломаться и привести к падению аппарата, а возможно и к травмированию стоящих рядом людей.

Масса машины указана в разделе «*Технические данные*».

Чтобы поднять машину вручную:

- 5.15.1 Остановите двигатель.
- 5.15.2 Пригласите напарника и спланируйте подъем.
- 5.15.3 Распределите вес между напарниками и поднимите машину за предохранительное кольцо **(a)** либо сделайте следующее:
 - a. Закрепите на затирочной машине дополнительную грузоподъемную скобу **(c)** с помощью болтов и контргаек. Затяните болты до 25 Нм.
 - b. Вставьте в скобу заготовку 2x4 или других подходящих размеров. Заготовка должна быть достаточно длинной, чтобы выходить за пределы кольцевого кожуха.
 - c. Распределите вес между напарниками, и поднимите машину за рукоятку и заготовку.



Чтобы снизить риск травмы спины при подъеме, необходимо, чтобы ноги ровно стояли на земле на ширине плеч. Голову следует поднять, а спину держать прямо.

Чтобы поднять машину механическими средствами:

- 5.15.4 Остановите двигатель.
- 5.15.5 Масса машины указана в разделе «*Габариты и масса*». Убедитесь, что подъемное устройство (или устройства) могут безопасно поднять такой груз.
- 5.15.6 Закрепите на затирочной машине дополнительную грузоподъемную скобу **(b)** с помощью болтов и контргаек. Затяните до 25 Нм.
- 5.15.7 Закрепите крюк, строп или трос на грузоподъемной скобе на аппарате, как показано на рисунке, и поднимите машину на желаемую высоту.



Запрещается поднимать затирочную машину над головой с установленным поддоном-кельмой, поскольку поддон может упасть и ударить человека, работающего в непосредственной близости.

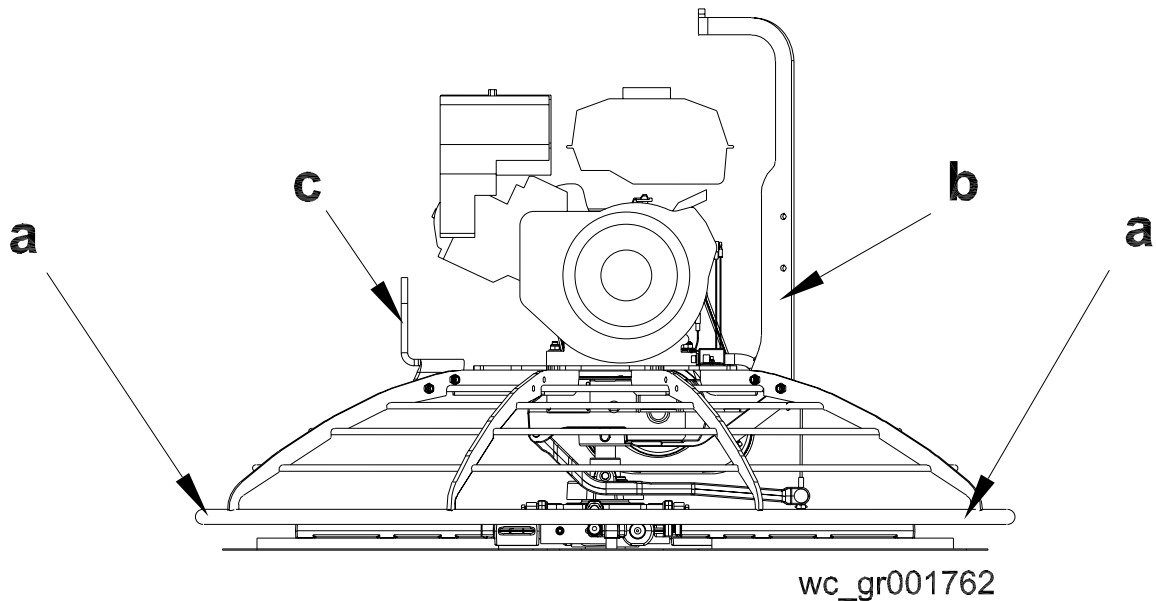

5.16 Хранение

Если затирочная машина находится на хранении более 30 дней:

- Замените моторное масло.
- Слейте топливо из двигателя.
- Извлеките свечу зажигания и залейте в цилиндр 15 мл моторного масла SAE 30. Замените свечу зажигания и запустите двигатель, чтобы масло разошлось. См. руководство по двигателю.
- Очистите грязь с цилиндра, ребер головки цилиндра, корпуса нагнетателя, барабанного сита и деталей глушителя.
- В целях экономии места переведите рукоятку в положение для хранения.
- Затирочную машину и двигатель необходимо хранить в зачехленном виде в чистом и сухом месте.

5.17 Поиск и устранение неисправностей

Проблема / признак	Причина / способ устранения
Затирочная машина не развивает полную скорость.	<ul style="list-style-type: none"> • Удалите отложения, скопившиеся в цилиндре и головке двигателя. • Скорость двигателя слишком мала. Отрегулируйте скорость. • Очистите или замените воздушный фильтр. • Удалите грязь с движущихся частей и лопастей затирочной машины. • В холодную погоду разогревайте двигатель на холостом ходу в течение 3–4 минут. • Проверьте работу рычага управления дросселем и троса.
Двигатель запускается, но затирочная машина работает с низкой производительностью.	<ul style="list-style-type: none"> • Проверьте приводной ремень на предмет износа или повреждения. • Проверьте сцепление на предмет износа или повреждения. • Удалите грязь с движущихся частей и держателей лопастей затирочной машины.
Двигатель не запускается или работает неустойчиво.	<ul style="list-style-type: none"> • Проверьте уровень топлива. Откройте топливный кран. • Очистите воздушный фильтр. • Проверьте или замените свечу зажигания. • Проверьте проходной топливный фильтр. • Проверьте уровень масла двигателя. • Проверьте кнопку остановки двигателя. • Убедитесь в том, что при запуске двигателя дроссель находится в положении холостого хода.
Рукоятка затирочной машины вращается на холостом ходу.	<ul style="list-style-type: none"> • Проверьте скорость холостого хода двигателя. (Возможно, она слишком высока). • Возможно, отключена регулировка натяжения ремня.

**EC DECLARATION OF CONFORMITY
ЗАЯВЛЕНИЕ О СООТВЕТСТВИИ СТАНДАРТАМ ЕС**

WACKER CORPORATION, N92 W15000 ANTHONY AVENUE, MENOMONEE FALLS, WISCONSIN USA

AUTHORIZED REPRESENTATIVE IN THE EUROPEAN UNION
УПОЛНОМОЧЕННЫЙ ПРЕДСТАВИТЕЛЬ В ЕВРОСОЮЗЕ

WACKER CONSTRUCTION EQUIPMENT AG
Preußenstraße 41
80809 München

hereby certifies that the construction equipment specified hereunder / настоящим подтверждает, что указанное ниже строительное оборудование:

1. Category / Категория:

**Trowel
Затирочная машина**

2. Type / Тип:

CT 36, CT 48

3. Item number of equipment / Номенклатурный номер оборудования:

**0009438, 0009439, 0009442, 0009443, 0009444, 0009447, 0009448, 0620106, 0009449, 0009450,
0009452, 0009453**

has been produced in accordance with the following standards:
произведено в соответствии со следующими стандартами:

**2002/88/EC
98/37/EC
89/336/EC
pr EN 12649**



William Lahner
Vice President of Engineering

Robert Motl
Manager, Product Engineering

14.08.06

Date / Дата

WACKER CORPORATION

McGrp.Ru



Сайт техники и электроники

Наш сайт McGrp.Ru при этом не является просто хранилищем [инструкций по эксплуатации](#), это живое сообщество людей. Они общаются на форуме, задают вопросы о способах и особенностях использования техники. На все вопросы очень быстро находят ответы от таких же посетителей сайта, экспертов или администраторов. Вопрос можно задать как на форуме, так и в специальной форме на странице, где описывается интересующая вас техника.